

Mode d'emploi (original)
Extracteur de pression smart dec S 400

Type 833, 842



	deconta GmbH Dans le Geer 20 46419 Isselburg	Téléphone : 02874/9156-0 Fax : 02874/9156-11 Courrier électronique : info@deconta.com Web : www.deconta.com	Langue : FR
			Version : 1
			Date d'émission :
			11.06.2024

1	Produit et fabricant	5
1.1	Produit.....	5
1.2	Fabricant.....	5
1.3	Index des modifications.....	5
2	À propos de ce mode d'emploi	6
2.1	Objectif.....	6
2.2	Disponibilité.....	6
2.3	Avertissements.....	7
2.3.1	Mots et couleurs de signalisation.....	7
2.3.2	Structure.....	7
2.4	Symboles.....	8
2.4.1	Signes d'avertissement.....	8
2.4.2	Signe d'enchère.....	8
3	Description de la machine	9
3.1	Description générale.....	9
3.2	Contenu de la livraison.....	9
3.3	Livraison de retour à la fin d'une location.....	9
3.4	Modes de fonctionnement.....	10
3.4.1	Modes de fonctionnement disponibles.....	10
3.5	Interfaces.....	10
3.6	Plaque signalétique.....	11
3.6.1	Contenu.....	11
3.6.2	Version.....	11
3.6.3	Position.....	11
3.7	Accessoires.....	11
4	Données techniques	12
4.1	Dimensions.....	12
4.2	Poids.....	12
4.3	Données de performance.....	12
4.4	Conditions environnementales.....	12
4.5	Émissions de bruit.....	13
4.6	Description du filtre / Classification.....	14
5	Sécurité	16
5.1	Utilisation conforme à l'usage prévu.....	16
5.2	Mauvaise utilisation.....	17
5.3	Tâches et qualifications du personnel.....	18
5.4	Remarques sur la sécurité au travail.....	19
6	Transport	20
6.1	Perte des droits de garantie.....	20
6.2	Transport hors entreprise.....	20
6.2.1	Espace de transport.....	20
6.2.2	Législation.....	20

6.2.3	Qualification du personnel	20
6.2.4	Mise en garde contre les risques résiduels	20
6.2.5	Moyen de transport.....	21
6.3	Transport interne	21
6.3.1	Espace de transport.....	21
6.3.2	Législation	21
6.3.3	Mise en garde contre les risques résiduels	21
6.3.4	Moyen de transport.....	21
7	Montage.....	22
8	Exploitation.....	23
8.1	Qualification du personnel.....	23
8.2	Mise en garde contre les risques résiduels.....	23
8.3	Nombre de personnes.....	23
8.4	Outils nécessaires	23
8.5	Accessoires nécessaires	23
8.6	Extracteurs avec commande SE	24
8.6.1	Maintien en dépression de la pièce.....	24
8.7	Extracteurs avec commande SRE connect.....	25
8.7.1	Créer un compte utilisateur	26
8.7.2	Ajouter un appareil au compte d'utilisateur	27
8.7.3	Préparation.....	30
8.7.4	Fonctionnement manuel	30
8.7.5	Fonctionnement automatique.....	31
8.7.6	Réglages jour / nuit (Day / Night)	32
8.7.7	Mode veille	32
8.7.8	Consommation (consumption)	33
8.7.9	Capteur de poussière (Dust Sensor).....	33
8.7.10	Service	34
8.7.11	Device information (informations sur le dispositif)	36
8.7.12	Alarmes	37
8.7.13	Éteindre l'appareil	39
9	Maintenance.....	40
9.1	Perte des droits de garantie	40
9.2	Entretien.....	40
9.3	Mise en garde contre les risques résiduels.....	40
9.3.1	Équipement de protection individuelle requis	41
9.4	Indications pour le remplacement du filtre	41
9.4.1	Commande SE	41
9.4.2	Commande SRE connect	42
9.5	Remplacement du filtre.....	42
9.5.1	Procédure.....	43
9.6	Dépannage et élimination des pannes.....	46
9.6.1	Pannes possibles et conseils pour y remédier	46

10 Pièces de rechange	47
11 Stockage	48
11.1 Conditions environnementales	48
11.2 Conditions préalables	48
12 Élimination	49
12.1 Qualification du personnel	49
12.2 Législation	49
12.3 Déchets	49
13 Déclaration de conformité CE.....	50

1 Produit et fabricant

1.1 Produit

Le produit suivant est décrit dans ce mode d'emploi :

Extracteur smart dec S 400.

1.2 Fabricant

Nom et adresse	deconta GmbH Dans le Geer 20 46419 Isselburg
	
Téléphone	02874/9156-0
Télécopie	02874/9156-11
Courrier électronique	info@deconta.com
Internet	www.deconta.com

1.3 Index des modifications

Date	Version	Modification	Responsable
25.07.2023	1	Nouvelle création	Thomas Boland

2 À propos de ce mode d'emploi

Pour une utilisation correcte et sûre de la machine, suivre les descriptions et les recommandations d'action contenues dans ce mode d'emploi.

Conserver ce mode d'emploi pour une consultation ultérieure jusqu'à ce que la machine soit mise au rebut.

2.1 Objectif

Ce mode d'emploi contient des informations pour une utilisation sûre, sans problème et économique de la machine.

Ces informations sont destinées aux personnes qui effectuent des tâches avec ou en rapport avec la machine.

Le tableau suivant donne un aperçu des personnes et des tâches.

Personne	Tâche
Opérateur	<< Spécifique à la machine >>
Spécialiste de la sécurité au travail	<ul style="list-style-type: none"> • Réaliser une évaluation des risques • Créer des instructions d'exploitation • Instruire les personnes
Agent de maintenance	Maintenance de la mécanique
Electricien qualifié (EFK)	Installation et entretien de l'équipement électrique
Transporteur	Transport de la machine hors de l'entreprise
Transporteur	Transport interne de la machine
Entreprise d'élimination	Éliminer la machine conformément à la législation, dans les règles de l'art et de manière appropriée

2.2 Disponibilité

L'exploitant met cette notice d'utilisation ou des extraits de celle-ci à la disposition des personnes qui exécutent des tâches avec ou en rapport avec la machine.

L'exploitant conserve cette notice d'utilisation ou des extraits de celle-ci à portée de main, à proximité immédiate de la machine.

En cas de remise de la machine à une autre personne, l'exploitant transmet cette notice d'utilisation à cette personne.





2.3 Avertissements

Ce mode d'emploi contient des avertissements qui mettent en garde contre des dangers résiduels.

La classification des avertissements est fonction de la gravité des dommages qui peuvent survenir en cas de non-respect des avertissements et de non-respect des recommandations d'action.

2.3.1 Mots et couleurs de signalisation

Les avertissements sont introduits par l'un des mots de signalisation suivants et identifiés par une couleur de signalisation correspondante.

Mot de signalisation	Signification	Couleur de signalisation
DANGER	Conséquence en cas de non-respect : Mort ou blessures très graves.	
AVERTISSEMENT	Conséquence en cas de non-respect : Mort ou blessures très graves possibles.	
ATTENTION	Conséquence en cas de non-respect : Blessures graves ou légères possibles.	
REMARQUE	Conséquence en cas de non-respect : Dommages matériels ou dommages environnementaux possibles.	
ACTION SÛRE	Appliquer le mode d'emploi suivant.	-

2.3.2 Structure

Les avertissements sont structurés conformément à la méthode SAFE :

S	Mot de signalisation (DANGER ; AVERTISSEMENT, ATTENTION ou REMARQUE)
A	Nature et source du danger Description du danger et de la cause du danger
F	Séquence description des conséquences possibles du danger pour l'homme, l'animal et l'environnement
E	S'échapper Recommandations d'action pour éviter les dangers



2.4 Symboles

Les symboles suivants sont utilisés dans ce mode d'emploi.

2.4.1 Signes d'avertissement

Le signal d'avertissement est un signal de sécurité qui prévient d'un risque ou d'un danger.



Le tableau ci-dessous donne un aperçu des signes d'avertissement utilisés et de leur signification.

Symbole	Signification	Symbole	Signification
	Avertissement relatif à la tension électrique		Signes d'avertissement généraux

2.4.2 Signe d'obligation

Le signal d'obligation est un signal de sécurité qui impose un comportement particulier.

Le tableau ci-dessous donne un aperçu des signes d'obligation utilisés et de leur signification.

Symbole	Signification	Symbole	Signification
	Porter des chaussures de sécurité		Utiliser des vêtements de protection

3 Description de la machine

Cette section contient des informations permettant de comprendre la machine.

3.1 Description générale

Description générale du produit

La machine (l'extracteur) a été conçue et construite par la société deconta GmbH, Im Geer 20, 46419 Isselburg.

Extracteur pour filtrer l'air ambiant contaminé par l'amiante à l'aide d'une unité de filtration à 2 niveaux. Le filtre pour matières en suspension intégré répond aux exigences de la norme EN 1822 classe H 13 ou H 14.

Procédure de réalisation de l'évaluation des risques pour les machines

- Langue de l'évaluation des risques : allemand
- Appréciation du risque : EN ISO 12100 Sécurité des machines - Principes généraux de conception - Appréciation du risque et réduction du risque, processus itératif en trois étapes pour la réduction du risque en liaison avec la directive Machines 2006/42/CE, annexe I, premier principe général
- Estimation des risques : DIN ISO/TR 14121-2 Sécurité des machines - Appréciation des risques - Partie 2 : Guide pratique et exemples de procédures, 6.3 Graphique des risques ; détermination du niveau de performance requis (PLr) : EN ISO 13849-1 Sécurité des machines - Parties des systèmes de commande relatives à la sécurité - Partie 1 : Principes généraux de conception ; détermination du SIL (niveau d'intégrité de sécurité) : EN 62061 Sécurité des machines - Sécurité fonctionnelle des systèmes de commande électriques, électroniques et électroniques programmables relatifs à la sécurité.

3.2 Contenu de la livraison

Le volume de livraison de la machine comprend les positions suivantes :

- Extracteur de pression smart dec
- Ce manuel d'utilisation
- Adaptateur d'aspiration
- Bouchons de fermeture

3.3 Livraison de retour à la fin d'une location

Pour la protection de nos clients et dans l'esprit de la réglementation sur le transport des marchandises dangereuses, nous devons insister sur les conditions de retour suivantes :

- Comme indiqué ci-dessus
- Nettoyé à fond (prêt à l'emploi)
- Exempt de tout résidu de colle
- Sans liaison de fibres résiduelles
- Sans filtre
- Sans dommages

3.4 Modes de fonctionnement

3.4.1 Modes de fonctionnement disponibles

Type d'utilisation

La machine est exclusivement destinée à être utilisée dans les types d'utilisation suivants.

L'utilisation pour d'autres types d'utilisation n'est pas conforme à la destination.

Groupes d'utilisateurs

- Utilisateurs professionnels

Environnement d'utilisation

- en plein air
- sur les surfaces couvertes
- dans des locaux fermés de tous côtés

Modes de fonctionnement

Modes de fonctionnement pour l'utilisation :

- Mode automatique (version SRE connect uniquement)
- Fonctionnement manuel

3.5 Interfaces

Cette section contient des informations sur les interfaces.

Les interfaces suivantes sont disponibles sur la machine :

- Produit humain : panneau de commande, écran tactile
- Alimentation électrique du produit : Alimentation électrique 230 V
- Produits de fin de série : Raccord pour air pur
- Alimentation en produit : Raccord pour air contaminé
- Bâtiment produit : Pieds ou roulettes

3.6 Plaque signalétique

La plaque signalétique contient des informations permettant d'identifier la machine.

3.6.1 Contenu

L'illustration suivante montre un exemple de plaque signalétique.



3.6.2 Version

plaque en aluminium, rivetée

3.6.3 Position

A proximité de la commande, du côté de l'évacuation.

3.7 Accessoires

Les accessoires suivants sont disponibles en option pour la machine :

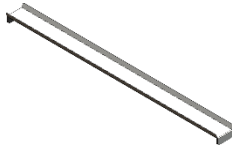
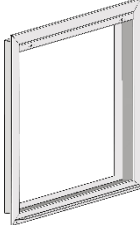
Désignation	N° d'article	Illustration
Dispositif d'empilage (pièce unique)	BO21545	
Cadre adhésif	BO23030	

4 Données techniques

4.1 Dimensions

longueur x largeur x hauteur 880 x 720 x 810 mm

4.2 Poids

Poids avec filtre 88 kg

4.3 Données de performance

Toutes les indications relatives au débit d'air et aux débits volumétriques tiennent compte d'une tolérance de mesure de $\pm 15\%$ par rapport à la valeur finale de la plage de mesure, déterminée par un procédé de mesure multipoint avec un anémomètre à hélice étalonné.

Débit d'air en soufflage libre max.	7000 m ³ /h
Débit d'air avec filtre deconta H13, max.	5900 m ³ /h
Débit d'air avec filtre deconta H13, préfiltre, max.	5400 m ³ /h
Raccordement électrique	230 V
Consommation de courant	7,0 A
Puissance du moteur	1,3 kW
Câble d'alimentation Type	H07RN-F 3G1,5
Classe de protection	I
Indice de protection	IP 54
Système de filtration	2 niveaux
Préfiltre	EU 4
Filtre HEPA	selon EN 1822 classe H13

4.4 Conditions environnementales

Température ambiante	0 °C à +45 °C
Humidité relative de l'air	70 % sans condensation

4.5 Émissions de bruit

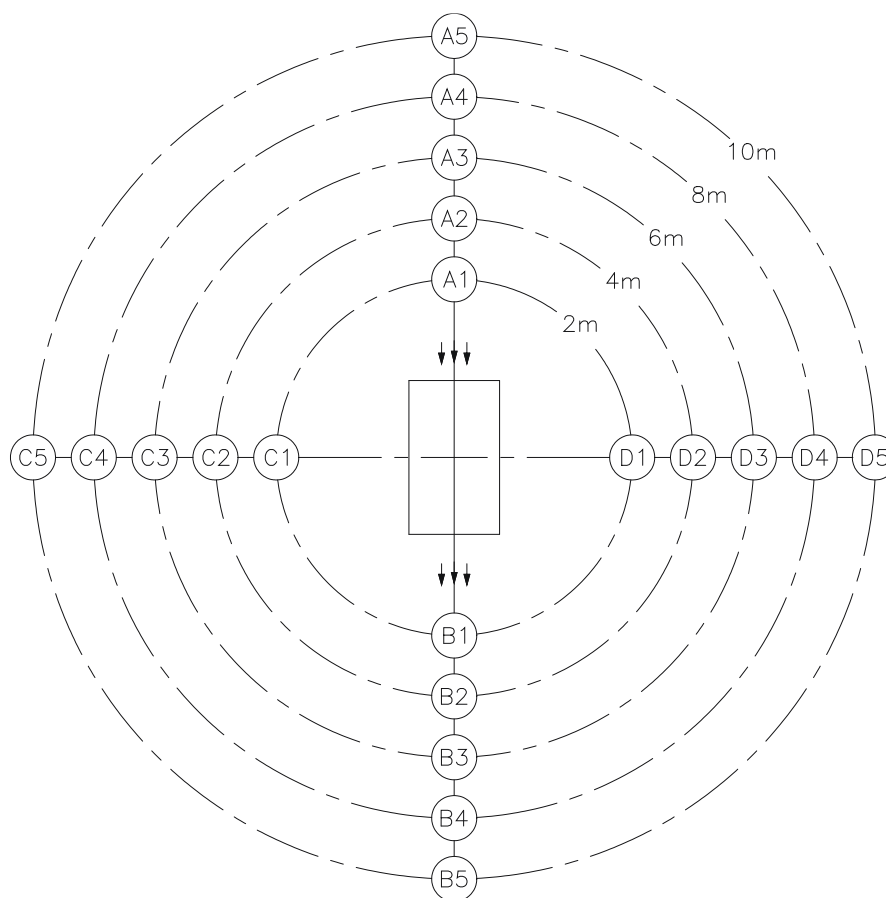

Statut :

Puissance du moteur 100%, terrain en plein air, valeurs en dB (A)

Appareil	A1	A2	A3	A4	A5	B1	B2	B3	B4	B5	C1 D1	C2 D2	C3 D3	C4 D4	C5 D5
S 400	80	75	73	69	67	80	73	69	69	67	71	68	65	63	62

La mise en place d'un silencieux permet de réduire le niveau sonore en tenant compte des pertes de puissance.

4.6 Description du filtre / Classification

Une combinaison de filtres à deux niveaux est intégrée dans l'appareil

En détail :

Préfiltres et filtres intermédiaires	Préfiltre
Classe de qualité selon DIN 24185 / EN 779	G4 / EU4
Cadre	Cadre en carton, 47 mm de large
Média filtrant	Synthétique
Efficacité de séparation (Am)	90 %
Débit nominal :	5400m ³ /h/m ²
Vitesse d'écoulement nominale pour un volume nominal	1,5 m/s
Différence de pression initiale	42 Pa
Pression différentielle finale recommandée	250 Pa
Température / humidité de l'air	100°C/100% HR (humidité relative)
Dimensions du filtre (en mm) :	610 x 610 x47

Filtre HEPA

Média filtrant	Papier micro-fibre de verre
Masse de scellement	Polyuréthane
Joint d'étanchéité	Polyuréthane
Classe de filtre	H13 ou H 14 selon EN 1822
Température / humidité de l'air	70°C/100% HR (humidité relative)
Dimensions du filtre (en mm) :	610 x 610 x 292
Protection de manipulation	des deux côtés

5 Sécurité

Cette section contient des informations sur la protection des personnes, des animaux domestiques et d'élevage et de l'environnement.

5.1 Utilisation conforme à l'usage prévu

La machine est exclusivement destinée à l'usage suivant :

Utilisation conforme à l'usage prévu

L'extracteur sert à filtrer l'air ambiant non condensé et contaminé par des fibres d'amiante, dans une plage de température allant jusqu'à +45 °C, avec évacuation de l'air vers l'extérieur.

Lors de travaux de désamiantage à l'intérieur de locaux fermés, il faut exclure que des fibres d'amiante quittent la zone d'assainissement et présentent ainsi un danger pour l'homme et l'environnement. Pour ces raisons, les zones d'assainissement (également appelées zones noires) sont séparées des zones sans amiante et maintenues en dépression dynamique au moyen d'extracteurs.

Un système de filtrage intégré crée les conditions nécessaires pour que la concentration de fibres d'amiante dans l'air évacué ne soit pas dépassée. L'air vicié est évacué à l'extérieur. L'appareil ne convient pas pour filtrer des gaz ou des poussières inflammables.

L'utilisateur doit respecter les paramètres de fonctionnement prescrits dans le mode d'emploi.

L'appareil ne doit être utilisé que conformément à sa destination. Toute autre utilisation dépassant ce cadre n'est pas conforme à l'usage prévu. L'utilisateur est responsable des dommages ou des blessures de toute nature qui en résultent.

Personnes autorisées

Les personnes suivantes sont autorisées à manipuler le produit :

- Personnel spécialisé
 - Tâche : entretien et maintenance
 - Qualification : personnel spécialisé formé (serrurier, mécanicien industriel, électricien) ayant des connaissances et de l'expérience dans l'utilisation de la machine
- Personnel de service
 - Tâche : service
 - Qualification : activité de formation, information par le biais de la notice d'utilisation

Toute autre utilisation n'est pas conforme à l'usage prévu.

Domaine d'utilisation

La machine est destinée à être utilisée dans les domaines d'application suivants :

Domaine d'utilisation

- Assainissement

5.2 Mauvaise utilisation

L'utilisation de la machine aux fins suivantes n'est pas autorisée :

Mauvaise utilisation raisonnablement prévisible

- Toute autre application que celle décrite dans le mode d'emploi
- Toute autre utilisation de la machine que celle décrite sous "Utilisation conforme à l'usage prévu" sans l'accord écrit du fabricant.
- Le fonctionnement en dehors des limites techniques d'utilisation
- Modifications ou transformations arbitraires et manipulations
- Utilisation, installation, fonctionnement, entretien ou réparation d'une manière différente de celle décrite
- Exécution de travaux par du personnel non qualifié
- Utilisation de matériaux, de matières consommables ou d'accessoires inappropriés ou incompatibles
- Le non-respect des consignes de sécurité et d'utilisation, des règles de protection du travail ou de prévention des accidents ou des dispositions légales applicables
- Le fait de ne pas remédier en temps utile à des dysfonctionnements susceptibles de compromettre la sécurité
- Utilisation de pièces de rechange ou d'accessoires autres que les pièces d'origine, dont la qualité et le fonctionnement ne sont pas équivalents
- L'utilisation de la machine dans un état technique imparfait, sans être conscient de la sécurité et des dangers et sans respecter toutes les instructions de la documentation

5.3 Tâches et qualifications du personnel

Personne	Tâche	Qualification requise
Opérateur	<< Spécifique à la machine >>	Instruction, formation
Spécialiste de la sécurité au travail	<ul style="list-style-type: none"> • Réaliser une évaluation des risques • Créer des instructions d'exploitation • Instruire les personnes 	Formation de spécialiste de la sécurité au travail achevée avec une expérience récente avec des machines
Electricien spécialisé	Installation et entretien de l'équipement électrique	Personne disposant d'une formation appropriée, d'une expérience adéquate et d'une connaissance des réglementations applicables lui permettant d'identifier les risques et d'éviter les dangers pouvant être causés par l'électricité.
Transporteur	Transport de la machine hors de l'entreprise	Personne disposant d'une formation appropriée, d'une expérience adéquate et d'une connaissance des réglementations applicables lui permettant de transporter des machines en toute sécurité hors de l'entreprise.
Transporteur	Transport interne de la machine	Personne disposant d'une formation appropriée, d'une expérience adéquate et d'une connaissance des réglementations applicables lui permettant de transporter des machines en toute sécurité à l'intérieur de l'entreprise.
Entreprise d'élimination	Éliminer la machine	Entreprise spécialisée dans l'élimination qualifiée pour une élimination conforme à la loi, appropriée et professionnelle de la machine

5.4 Remarques sur la sécurité au travail

L'exploitant de la machine est responsable de la mise en œuvre des obligations en matière de protection du travail. Les prescriptions en matière de protection du travail du pays dans lequel la machine est utilisée s'appliquent.

Les obligations comprennent entre autres les points suivants :

- Mettre cette notice d'instructions ou des extraits à la disposition des personnes qui effectuent des tâches avec ou en rapport avec la machine
- Mettre à la disposition de ces personnes les documents qui les accompagnent
- Formation des personnes en ce qui concerne l'utilisation conforme à l'usage prévu et les erreurs d'utilisation
- Formation des personnes en ce qui concerne les dispositifs de protection et les dispositifs de protection complémentaires
- Formation des personnes aux risques résiduels

Cette liste n'est pas complète et ne prétend pas à l'exhaustivité.

6 Transport

Cette section contient des informations sur le transport hors et dans l'entreprise de la machine.

Le transport est le déplacement de la machine par des moyens manuels ou techniques.

6.1 Perte des droits de garantie

La garantie du fabricant est annulée dans les cas suivants :

- En cas de modification de la machine sans l'accord du fabricant
- Si le transport n'est pas effectué correctement

6.2 Transport hors entreprise

6.2.1 Espace de transport

Le transport hors entreprise a lieu dans l'espace public. Dans ce cas, la machine est transportée d'un lieu d'utilisation à un autre.

6.2.2 Législation

Le transport hors site de la machine s'effectue en conformité avec la législation du pays dans lequel la machine est transportée hors site.

6.2.3 Qualification du personnel

Les personnes qui transportent la machine en dehors de l'entreprise doivent satisfaire aux exigences suivantes :

Personne	Qualification requise
Transporteur	Formation achevée dans le domaine du transport et expérience dans le transport de machines hors de l'entreprise
Logisticien	Formation achevée et expérience dans le transport interne de machines

6.2.4 Mise en garde contre les risques résiduels



Risque d'écrasement : porter des chaussures de sécurité pour se protéger des risques d'écrasement des membres.

6.2.5 Moyen de transport

Pour un transport sûr hors de l'entreprise, il faut un moyen de transport qui remplisse les conditions suivantes :

- La capacité de charge doit être dimensionnée de manière à pouvoir supporter la masse de la machine en toute sécurité.
- La taille de la surface de transport doit être dimensionnée de manière à ce que la machine puisse être posée en toute sécurité sur la surface de transport sans tomber.



Chute possible de la machine en raison d'un changement involontaire de position lors du chargement et du déchargement sur / depuis un moyen de transport.

6.3 Transport interne

6.3.1 Espace de transport

Lors du transport interne, la machine est déplacée sur le site de l'entreprise d'un lieu d'installation à un autre.

6.3.2 Législation

Le transport de la machine à l'intérieur de l'entreprise est effectué en conformité avec la législation du pays dans lequel la machine est transportée à l'extérieur de l'entreprise.

6.3.3 Mise en garde contre les risques résiduels



Risque d'écrasement : porter des chaussures de sécurité pour se protéger des risques d'écrasement des membres.

6.3.4 Moyen de transport

Pour un transport interne sûr, il faut un moyen de transport qui remplisse les conditions suivantes :

- La capacité de charge doit être dimensionnée de manière à pouvoir supporter la masse de la machine en toute sécurité.
- La taille de la surface de transport doit être dimensionnée de manière à ce que la machine puisse être posée en toute sécurité sur la surface de transport sans tomber.



Chute possible de la machine en raison d'un changement involontaire de position lors du chargement et du déchargement sur / depuis un moyen de transport.

7 Montage

Cette section contient des informations sur le montage de la machine en toute sécurité.

L'extracteur est livré prêt à l'emploi en usine et est prévu pour une mise en service immédiate.

En cas de dommage visible, ne **pas mettre** l'appareil en service. Contacter immédiatement deconta GmbH.

HINWEIS

Veillez noter que : En principe, l'extracteur peut aussi être utilisé directement dans la zone noire (la technique de surpression empêche l'air ambiant contaminé de pénétrer dans le boîtier).

Cependant, comme les appareils sont contaminés de l'extérieur et doivent donc être nettoyés à grands frais une fois l'assainissement terminé, il faut absolument éviter de les utiliser dans les zones noires.

- Intégrer l'appareil dans la cloison séparant la zone blanche de la zone d'assainissement
- Insérer environ 100 mm dans la Zone d'assainissement
- Étancher l'appareil avec une cloison
- Diriger le tuyau d'évacuation vers l'extérieur
- Assurer une arrivée d'air suffisante dans la zone d'assainissement

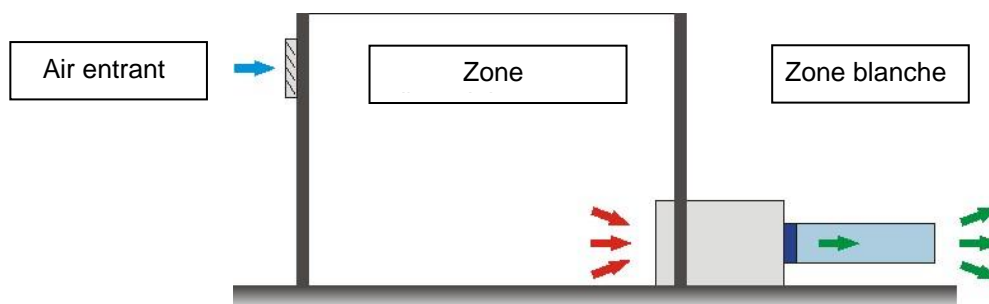

⚠ GEFÄHR

Ne jamais utiliser l'appareil sans filtre correctement installé et homologué pour l'exigence concernée. Il faut éviter que l'air soit rejeté sans être filtré.

8 Exploitation

Cette section contient des informations pour une utilisation sûre de la machine.

8.1 Qualification du personnel

Les personnes qui utilisent la machine doivent remplir les conditions suivantes :

Personne	Qualification requise
Opérateur	Instruction, formation par le fabricant

8.2 Mise en garde contre les risques résiduels



Contact avec les conducteurs d'un câble d'alimentation endommagé.

Toucher des parties de la machine qui sont devenues sous tension à la suite d'un état défectueux.

Endommagement dû à une tension de réseau inadaptée.



L'appareil peut être endommagé s'il est raccordé à une tension de réseau inappropriée.

Vérifier si la tension indiquée sur la plaque signalétique correspond à la tension du réseau local.

Les matériaux suivants ne doivent pas être filtrés :



- les matériaux chauds (cigarettes incandescentes, cendres chaudes, etc.)
- matériaux et poussières inflammables, explosifs, agressifs

8.3 Nombre de personnes

Une personne est nécessaire pour utiliser la machine.

8.4 Outils nécessaires

Aucun outil n'est nécessaire pour utiliser la machine.

8.5 Accessoires nécessaires

Aucun accessoire n'est nécessaire pour utiliser la machine.

8.6 Extracteurs avec commande SE

Pour la régulation de la puissance, l'extracteur est livré avec un réglage manuel en continu.



- Établir une connexion électrique
- Actionner le régulateur

8.6.1 Maintien en dépression de la pièce

- Régler la dépression souhaitée sur l'ouverture d'arrivée d'air ou sur le régulateur continu
 - ⇒ Dépression trop élevée : ouvrir l'ouverture d'arrivée d'air ou réduire le réglage de l'appareil
 - ⇒ Dépression trop faible : fermer l'ouverture d'arrivée d'air ou régler l'appareil vers le haut

8.7 Extracteurs avec commande SRE connect

IoT (Internet of Things) => Les appareils avec commande SRE connect peuvent être commandés et surveillés à distance avec n'importe quel PC, téléphone portable ou tablette compatible avec Internet.

Pour la régulation de la puissance, l'extracteur est livré avec une commande via un écran tactile pour mesurer et réguler la dépression et/ou le débit.

La dépression est mesurée entre la zone noire et un point de référence à définir (pièces adjacentes) et est maintenue à la valeur définie par un réglage continu de la vitesse de l'électroventilateur.

Le débit volumétrique est mesuré dans l'appareil et maintenu à la valeur définie par la régulation continue de la vitesse du ventilateur électrique.

Un réglage manuel est également possible.

Un capteur à filtre surveille la concentration de particules dans l'air évacué et déclenche une alarme visuelle et sonore lorsqu'une valeur d'environ 100 particules par litre est dépassée en permanence.

Un changement de filtre nécessaire est indiqué sur l'écran.

Les fonctions connect sont prises en charge par défaut dans les pays suivants :

Albanie, Algérie, Arménie, Aruba, Australie, Autriche, Azerbaïdjan, Bangladesh, Belarus, Belgique, Bolivie, Bonaire, Bulgarie, Cambodge, Chine, Croatie, Curaçao, Chypre, République tchèque, Danemark, El Salvador, Estonie, Îles Faroe, Finlande, France, Guyane française, Géorgie, Allemagne, Ghana, Gibraltar, Grèce, Guadeloupe, Guyana, Honduras, Hong Kong, Hongrie, Islande, Indonésie, Irlande, Israël, Italie, Japon, Jersey, Kazakhstan, Koweït, Kirgizstan, Laos, Lettonie, Liechtenstein, Lituanie, Luxembourg, Macao, Macédoine, Malaisie, Malte, Martinique, Moldavie, Mongolie, Monténégro, Népal, Pays-Bas, Antilles néerlandaises, Nouvelle-Zélande, Nigeria, Norvège, Pakistan, Palestine, Panama, Papouasie Nouvelle Guinée, Philippines, Pologne, Portugal, Puerto Rico, Qatar, Roumanie, Russie, Saint Eustache et Saba, Saint Martin (partie française), Saint-Barthélemy, Serbie, Singapour, Slovaquie, Slovénie, Afrique du Sud, Corée du Sud, Espagne, Suriname, Suède, Suisse, Taïwan, Tadjikistan, Tanzanie, Thaïlande, Tonga, Trinidad et Tobago, Tunisie, Turquie, Ukraine, Royaume-Uni, États-Unis, Ouzbékistan, Vietnam, Îles Vierges, U.S., Zambie

Tous les autres pays non mentionnés sont disponibles sur demande

8.7.1 Créer un compte utilisateur

Ouvrez la page www.deconta-connect.com dans votre navigateur Internet.

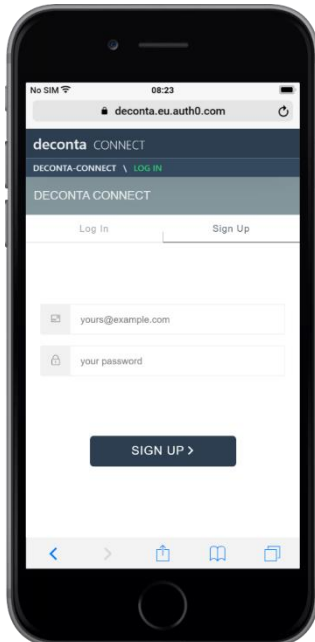

Tapez sur l'onglet "Sign Up". Saisissez une adresse e-mail et le mot de passe de votre choix.

Le mot de passe doit comporter au moins 8 caractères et répondre à 3 des 4 critères suivants :

- au moins 1 chiffre
- au moins 1 lettre majuscule
- au moins 1 lettre minuscule
- au moins 1 caractère spécial.

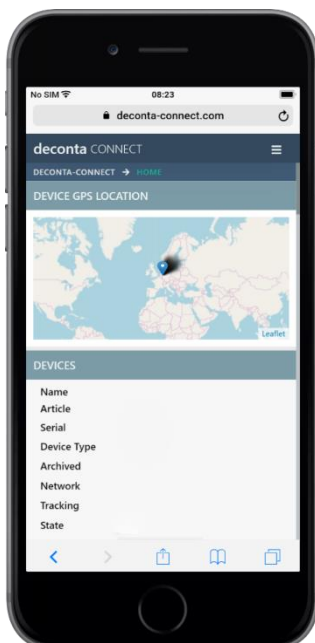

Vous verrez cette page après vous être inscrit avec succès.

Il est désormais possible d'attribuer autant d'appareils que l'on veut au compte d'utilisateur.

8.7.2 Ajouter un appareil au compte d'utilisateur

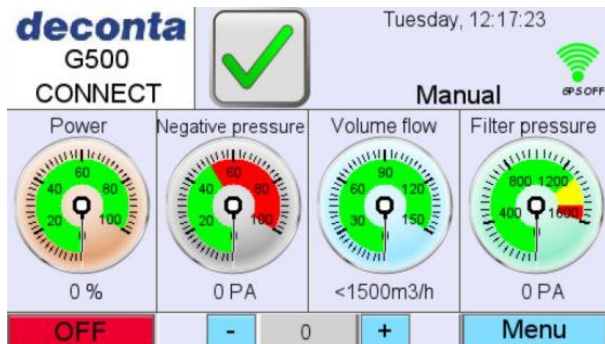

Allumez l'appareil.
Tapez sur le bouton "Menu".

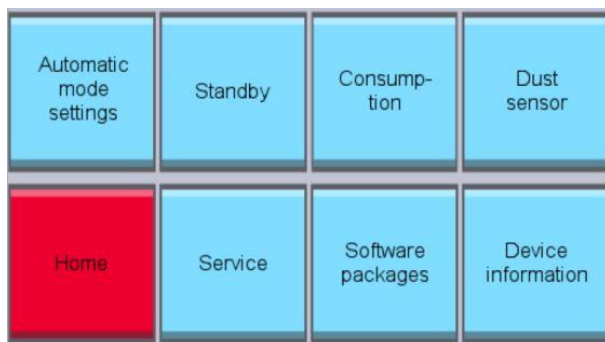

Tapez sur le bouton "Service".

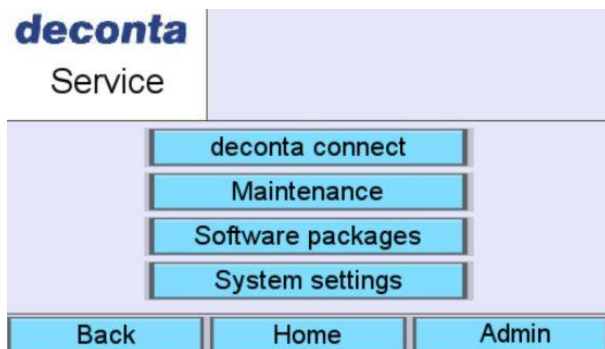

Tapez sur le bouton "deconta connect".



La page avec un code QR et une clé en dessous s'affiche.

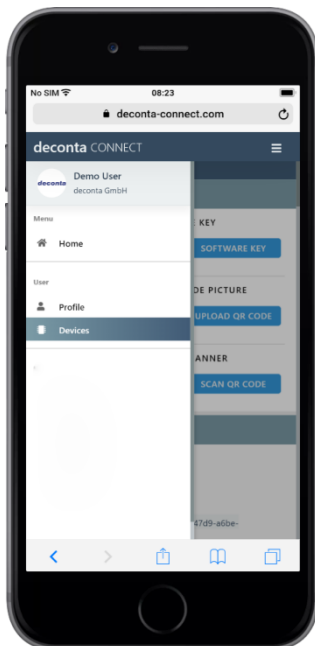

Connectez-vous à la page connect avec votre adresse e-mail et votre mot de passe.

Tapez sur l'icône de menu , puis sur "Devices".

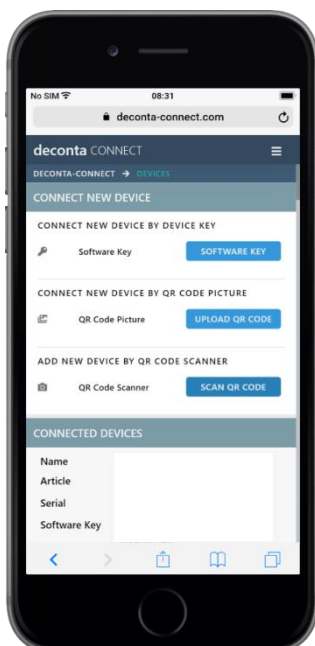

Tapez sur le bouton "SCAN QR CODE" (notre recommandation) ou alternativement sur le bouton "SOFTWARE KEY".



Scannez le code QR qui s'affiche sur l'écran de l'appareil.

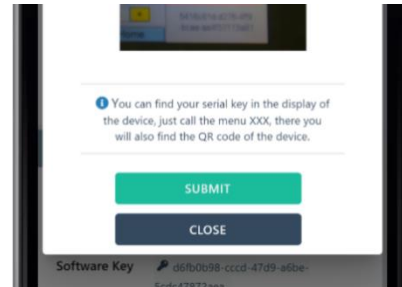

Si le code QR est reconnu, le bouton "SUBMIT" passe au vert. Pour l'ajouter, tapez sur ce bouton, l'appareil est maintenant enregistré dans votre compte d'utilisateur.

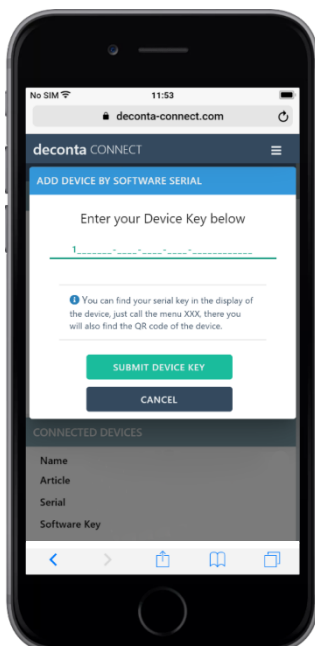

Enregistrement alternatif via le bouton "SOFTWARE KEY"

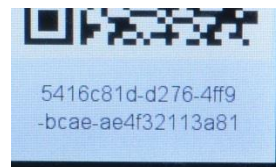

Saisissez la clé qui s'affiche sous le code QR sur l'appareil dans le champ prévu à cet effet et tapez ensuite sur le bouton vert "SUBMIT DEVICE KEY", l'appareil est maintenant enregistré dans votre compte utilisateur.

8.7.3 Préparation

Déterminer le point de mesure dans la zone noire et le relier au tuyau PE 8 x 1 au raccord de dépression "-".

Définir le point de mesure dans la zone blanche (pièces adjacentes) et le relier avec le tuyau PE 8 x 1 au raccord Atmosphère "+".

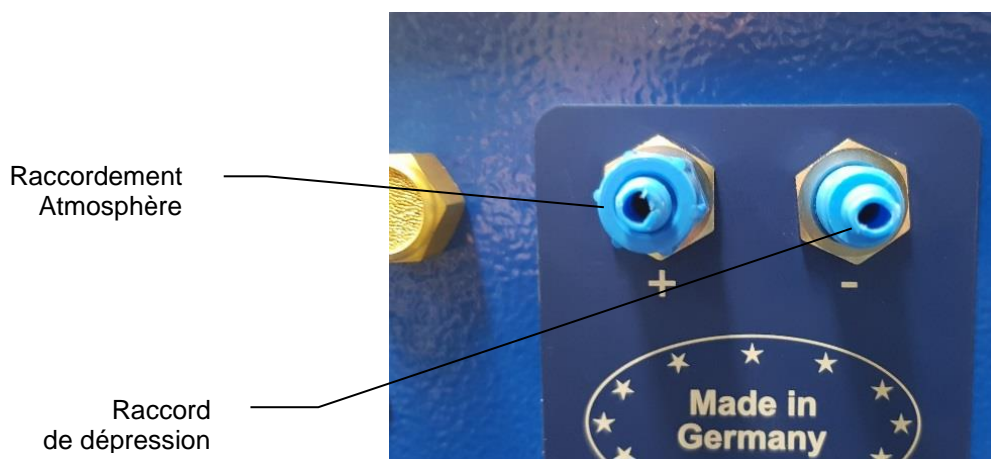

La commande peut être utilisée dans 2 modes de fonctionnement différents.

8.7.4 Fonctionnement manuel

En mode manuel, les touches "-" et "+" permettent de définir la puissance du ventilateur.

L'écran affiche la valeur de puissance en % (Power), la dépression mesurée dans la zone noire (Negative pressure) en Pa, le débit volumétrique (Volume flow) en m³/h et la pression du filtre (Filter pressure) en Pa.

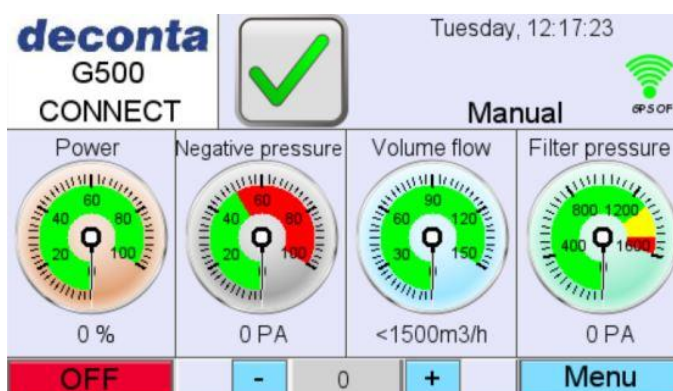

8.7.5 Fonctionnement automatique

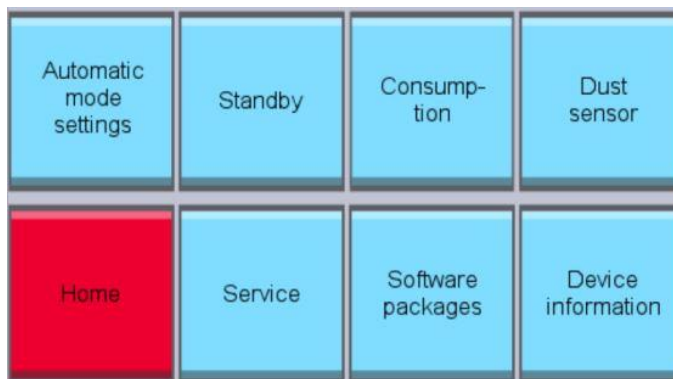

Pour effectuer les réglages et activer/désactiver le mode automatique, tapez sur le bouton "Menu". Dans le menu suivant, sélectionner la touche "Automatic mode settings" (paramètres du mode automatique).

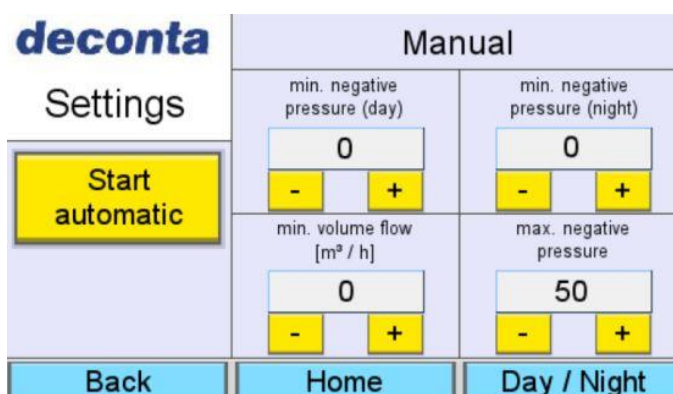

Les paramètres suivants peuvent être réglés :

- pression négative minimale en mode jour (min. negative pressure day)
- pression négative minimale en mode nuit (min. negative pressure night)
- débit volumétrique minimal en m³/h (min. volume flow)
- pression négative maximale (max. negative pressure)

Le mode automatique est lancé en appuyant sur la touche "Start automatic".

En comparant la valeur définie saisie avec la valeur réelle actuelle mesurée en permanence, la vitesse de rotation du ventilateur est automatiquement adaptée, c'est-à-dire que le ventilateur "monte" ou "descend" automatiquement.

8.7.6 Réglages jour / nuit (Day / Night)



En sélectionnant des plages horaires, il est possible de définir les jours et les heures où la valeur de la dépression minimale en mode nuit (min. negative pressure night), réglée en mode automatique, est activée.

8.7.7 Mode veille

Un extracteur avec commande SRE connect peut être utilisé comme appareil de secours (appareil de réserve). Si cette fonction est activée, l'appareil se met automatiquement en marche lorsque la pression est inférieure à une valeur prédéfinie (par ex. en cas de panne de l'extracteur proprement dit).

Le mode veille est activé dans le menu en appuyant sur le bouton "Veille".

Dans le champ „Standby waiting time“ (temps d'attente en veille), il est possible de saisir un délai de 0 à 600 secondes pour la mise en marche.

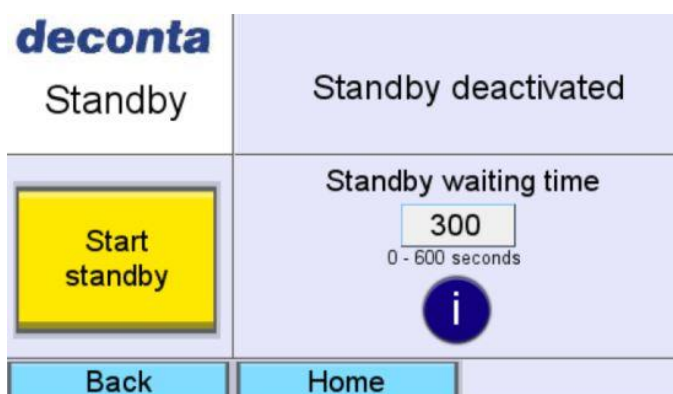

8.7.8 Consommation (consumption)

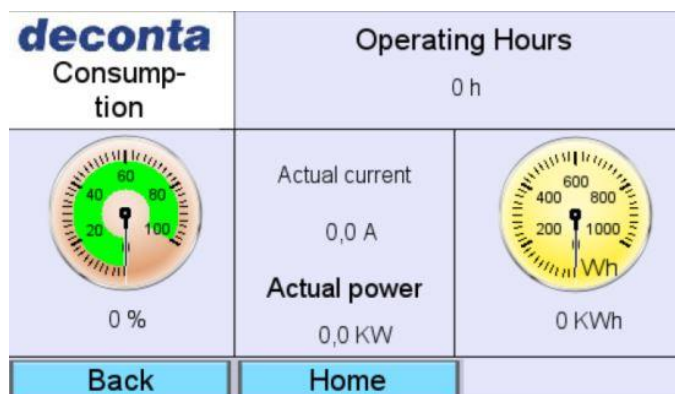

Gauche : la puissance actuelle de l'appareil est représentée ici en %.

Au milieu en haut : Affichage de la consommation électrique actuelle (Actual current) en A

Au milieu, en bas : Affichage de la puissance actuelle (Actual power) en kW

À droite : Affichage des Wh et, en dessous, de la consommation totale en KWh

8.7.9 Capteur de poussière (Dust Sensor)

Un capteur à filtre surveille la concentration de particules dans l'air évacué.

Les fonctions et l'état des capteurs de filtrage sont affichés à l'écran.

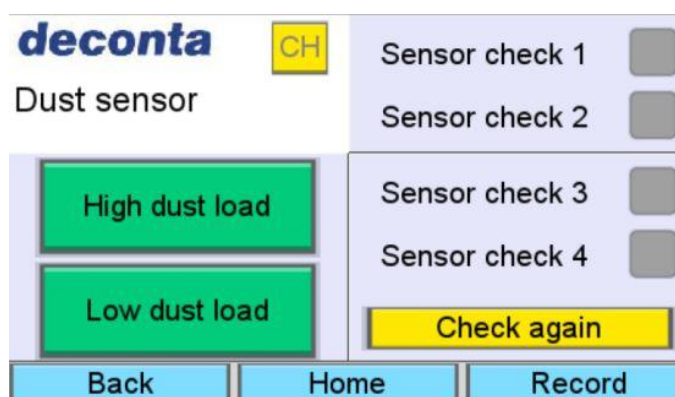

Les valeurs mesurées par les capteurs à filtre peuvent être affichées sous forme de graphique en cliquant sur le bouton "Record".

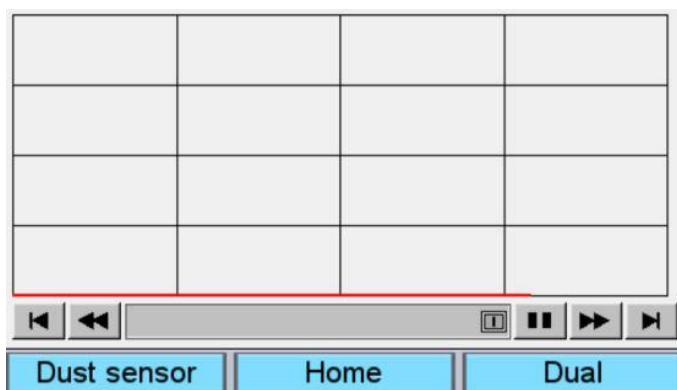

8.7.10 Service

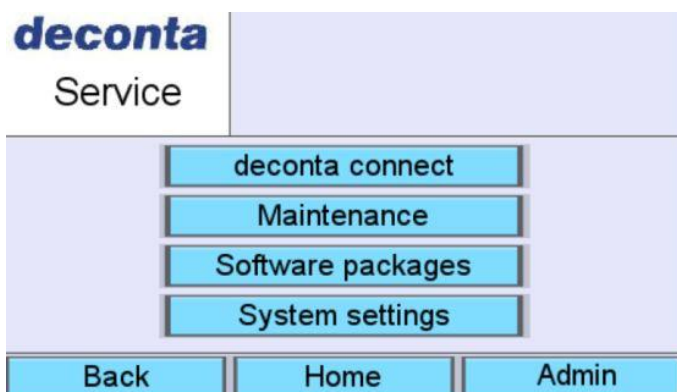

deconta connect

Attribuer un appareil à un compte connect, voir 8.7.1.

Maintenance (entretien)

Les réglages dans ce menu ne peuvent être effectués que par des partenaires de service deconta qualifiés.

Software packages (progiciels)

Affichage des options réservées et de la date d'expiration des licences.

deconta Software packages	
connect BASIC	25.02.44
Particle Sensor	28.02.25
connect Pro	28.02.25
includes connect BASIC & Particle Sensor	
Back	Home Set payments

Paramètres du système

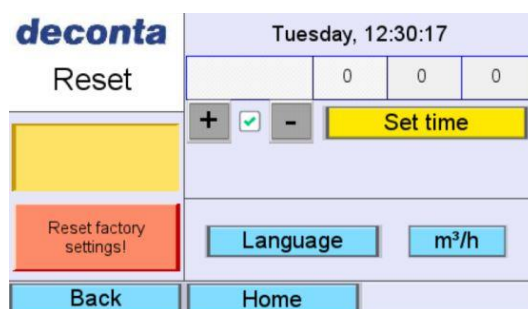
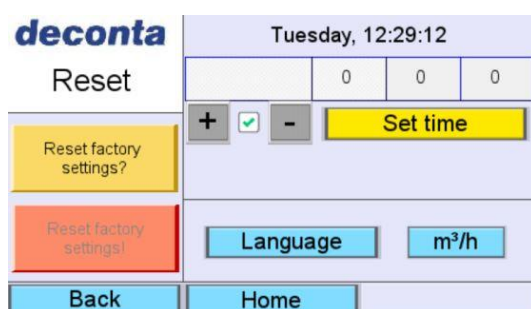

Réglage du jour de la semaine et de l'heure. Ces valeurs sont affichées sur l'écran de l'appareil et sont nécessaires pour les réglages Day / Night.

Les données envoyées au compte utilisateur connect y sont représentées dans le fuseau horaire défini (par défaut UTC ±0 = temps universel coordonné).

En tapant sur la touche jaune "Reset factory settings ? (réinitialiser les paramètres d'usine ?), le bouton rouge "Reset factory settings !

HINWEIS

En tapant sur cette touche rouge, tous les paramètres sont réinitialisés aux réglages d'usine !

Réglage de la langue. En tapant sur la touche "Language", vous accédez au menu de réglage de la langue d'affichage. Langues sélectionnables : anglais, allemand, français, italien, espagnol, japonais, néerlandais et portugais.



En tapant sur le bouton m³/h, l'unité peut être modifiée en m³/min.

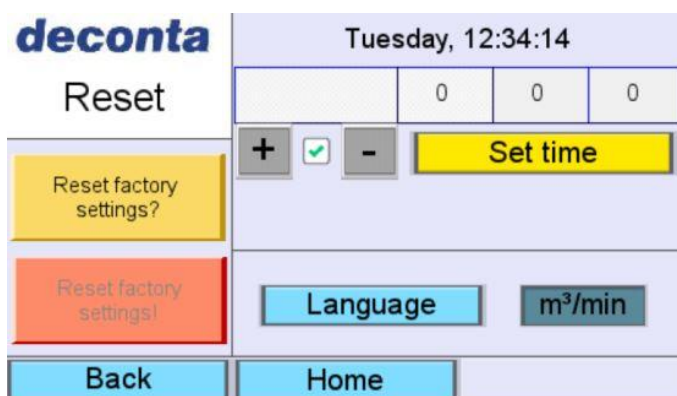

8.7.11 Device information (informations sur le dispositif)

Affichage des informations sur l'appareil.



8.7.12 Alarmes

Les alarmes sont représentées visuellement par une icône clignotante sur l'écran principal, et un signal sonore retentit simultanément. Il existe trois affichages différents :

- crochet vert : il n'y a pas de message d'alarme



- cloche jaune : il y a eu une alarme, mais elle n'existe plus et n'a pas encore été acquittée



- cloche rouge : il y a un message d'alarme aiguë



Un sous-menu avec des informations plus détaillées sur les alarmes peut être appelé en tapant sur la touche avec le crochet vert, la cloche jaune ou la cloche rouge.

Les alarmes sont représentées par une touche rouge.

Une fois le problème résolu, l'alarme doit être acquittée en tapant sur la touche correspondante, la couleur passe au vert.

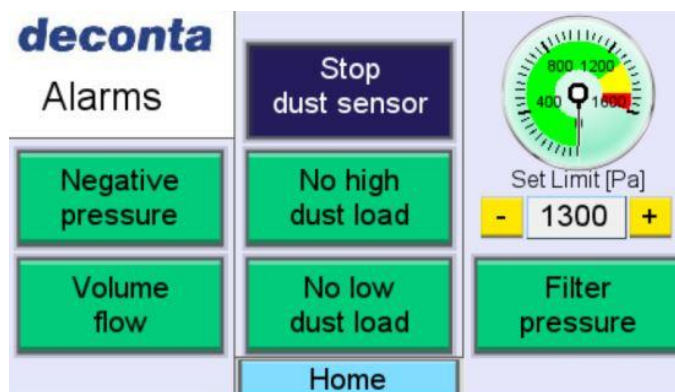

Negative pressure (pression négative) :

- la valeur définie pour la dépression minimale n'a pas pu être atteinte.

Volume flow (débit volumétrique) :

- la valeur définie pour le débit minimal n'a pas pu être atteinte.

Charge de poussière élevée :

- Message du capteur de filtrage en cas de nombreuses particules dans un court laps de temps

Faible charge de poussière :

- Message du capteur de filtre en cas de présence de quelques particules pendant une période prolongée

Filter pressure (pression du filtre) :

les touches "-" et "+" permettent de régler en continu la valeur d'alarme pour la pression du filtre (zone jaune dans l'affichage = le filtre doit bientôt être remplacé). La zone rouge est réglée de manière fixe en usine.

Arrêt du capteur de poussière / Démarrage du capteur de poussière :

- Activation / désactivation des capteurs de poussière.

HINWEIS

Lorsque les capteurs sont désactivés, la concentration de particules dans l'air évacué n'est pas surveillée !

8.7.13 Éteindre l'appareil

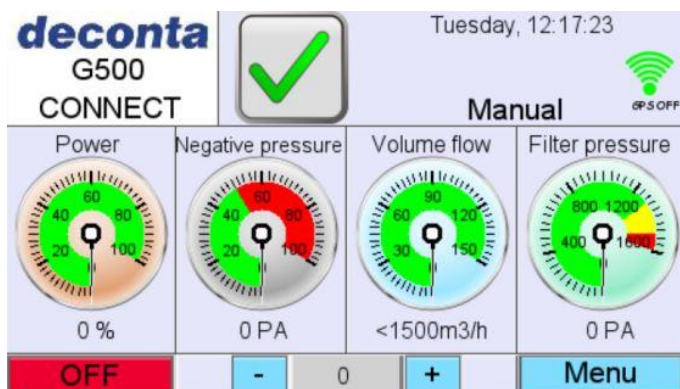

Pour éteindre l'appareil, tapez sur le bouton rouge "OFF".

deconta

Shut down

L'appareil s'éteint et la fiche d'alimentation peut être retirée.

deconta

**Pull power
cable**



9 Maintenance

Cette section contient des informations pour un entretien sûr de la machine.

La maintenance comprend toutes les mesures techniques et organisationnelles prises pendant le cycle de vie de la machine afin de garantir son état sûr, économique et fonctionnel et d'éviter les dommages à l'environnement.

9.1 Perte des droits de garantie

La garantie du fabricant est annulée dans les cas suivants :

- En cas de modification de la machine sans l'accord du fabricant
- Si l'entretien n'est pas effectué correctement

9.2 Entretien

Les travaux d'entretien, y compris le remplacement/l'enlèvement des filtres, ne peuvent être effectués que par des personnes autorisées, portant des vêtements de protection appropriés.

Pour tous les travaux de réparation et d'entretien, il est impératif de couper complètement l'alimentation électrique de l'appareil.

Nous attirons expressément l'attention sur d'éventuelles prescriptions régionales et nationales supplémentaires lors de l'entretien de la technique de l'appareil.

Les installations aérauliques (dépoussiéreurs, aspirateurs industriels et appareils utilisés pour la ventilation ou le maintien en dépression) doivent être entretenues selon les besoins, mais au moins une fois par an, réparées si nécessaire et contrôlées par un expert en appareils. Le résultat du contrôle doit être présenté sur demande.

Les appareils équipés de la commande SRE connect doivent être contrôlés et calibrés 1x par an par le service deconta.

9.3 Mise en garde contre les risques résiduels



Les filtres contaminés ne doivent être remplacés qu'en respectant toutes les mesures de sécurité applicables. Ne remplacer le filtre que lorsque l'appareil est éteint. N'utiliser que des filtres homologués.



Ne pas utiliser de liant pour fibres résiduelles sur l'appareil.



Débrancher la fiche d'alimentation avant d'ouvrir le boîtier

9.3.1 Équipement de protection individuelle requis



Les travaux d'entretien, y compris le remplacement/l'enlèvement des filtres, ne peuvent être effectués que par des personnes autorisées, portant des vêtements de protection appropriés.

9.4 Indications pour le remplacement du filtre

La fréquence de remplacement des filtres dépend du degré d'encrassement des filtres. Si le nombre de filtres augmente (encrassement des filtres), le débit d'air diminue.

Pour la surveillance du filtre pendant le fonctionnement, les appareils avec commande SE sont équipés d'un manomètre ; pour les appareils avec commande SRE connect, la surveillance du filtre est représentée sur l'écran.

9.4.1 Commande SE

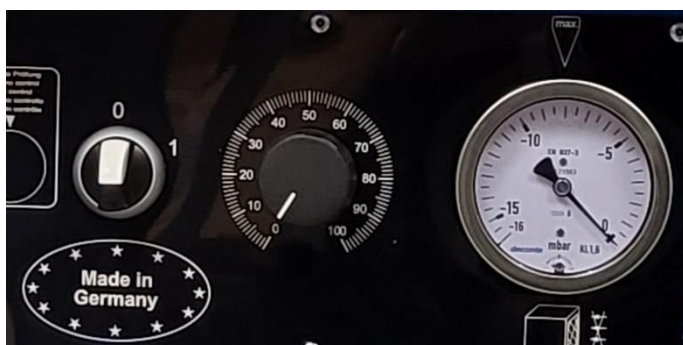

Le tableau suivant indique les valeurs d'affichage pour un changement de filtre recommandé. Si l'affichage atteint cette valeur, remplacez d'abord le préfiltre. Si la valeur affichée baisse de 100 pascals ou plus, l'appareil peut continuer à fonctionner. Si la valeur diminue de moins de 100 pascals, le filtre HEPA doit être remplacé.

Appareil	remplacement recommandé du filtre à
S 400	environ 950 pascals

9.4.2 Commande SRE connect

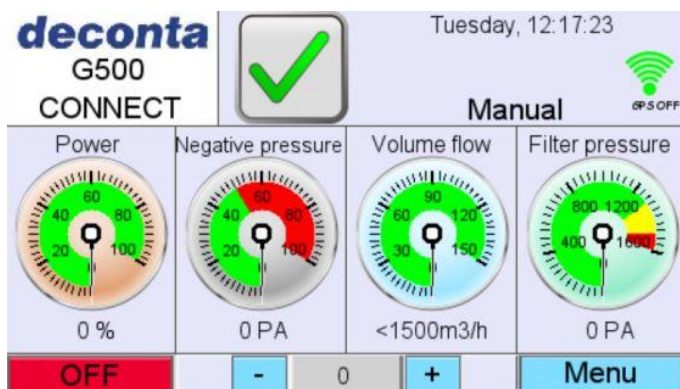

Pour surveiller le filtre, la pression du filtre (Filter pressure) s'affiche sur l'écran de la commande. Si l'affichage atteint la zone rouge, veuillez d'abord remplacer le préfiltre. Si la valeur affichée baisse de 100 pascals ou plus, l'appareil peut continuer à fonctionner. Si la valeur baisse de moins de 100 pascals, le filtre HEPA doit être remplacé.

9.5 Remplacement du filtre



Les filtres contaminés ne doivent être remplacés qu'en respectant toutes les mesures de sécurité applicables. Ne remplacer le filtre que lorsque l'appareil est éteint. N'utiliser que des filtres homologués.



Ne pas utiliser de liant pour fibres résiduelles sur l'appareil.



Débrancher la fiche d'alimentation avant d'ouvrir le boîtier



Les travaux d'entretien, y compris le remplacement/l'enlèvement des filtres, ne peuvent être effectués que par des personnes autorisées, portant des vêtements de protection appropriés.

9.5.1 Procédure

- Desserrer la fermeture rapide et retirer la bride de raccordement du tuyau / le couvercle de transport.

HINWEIS

**Risque d'écrasement des doigts lors du montage /
démontage des brides de raccordement**

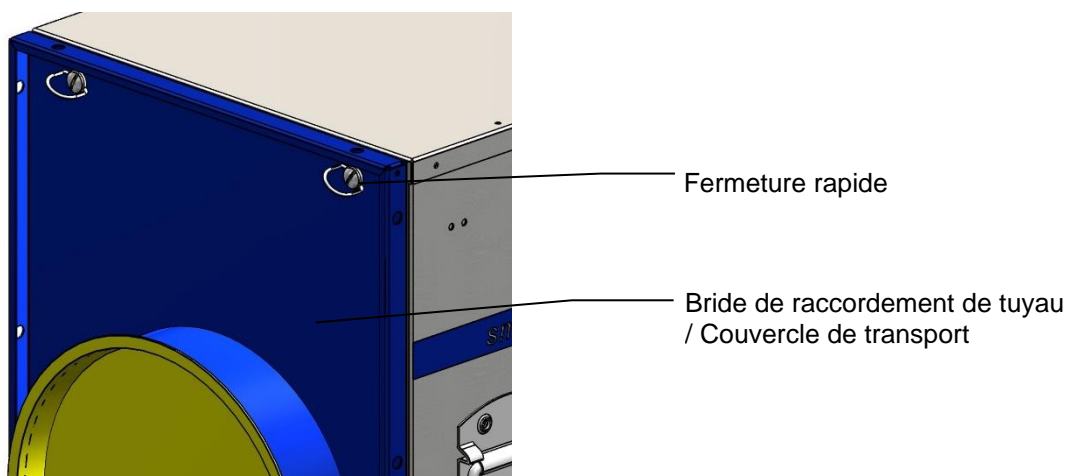

- Retirer le préfiltre et l'éliminer conformément aux instructions.

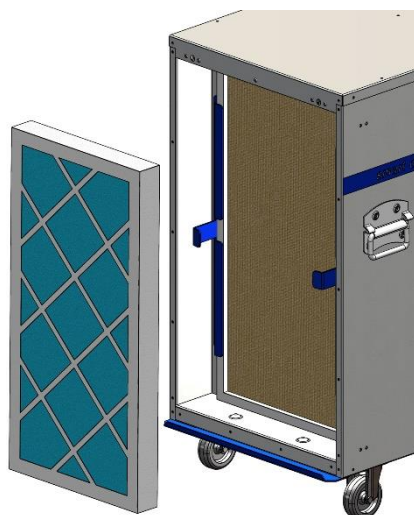

- Dévisser les vis des profilés de serrage

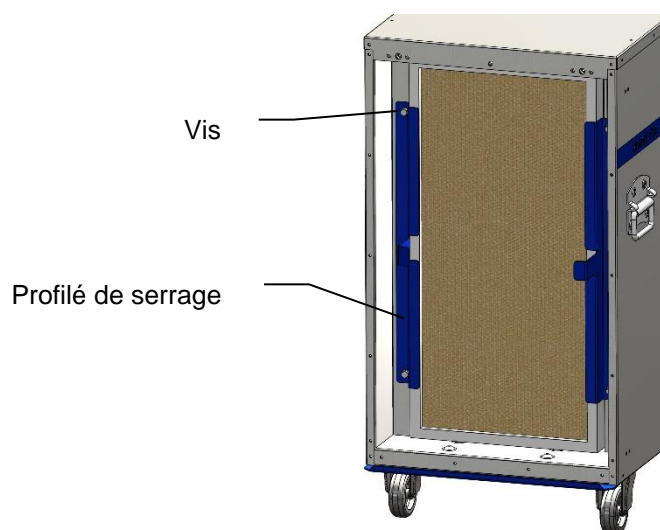

- Retirer les profilés de serrage

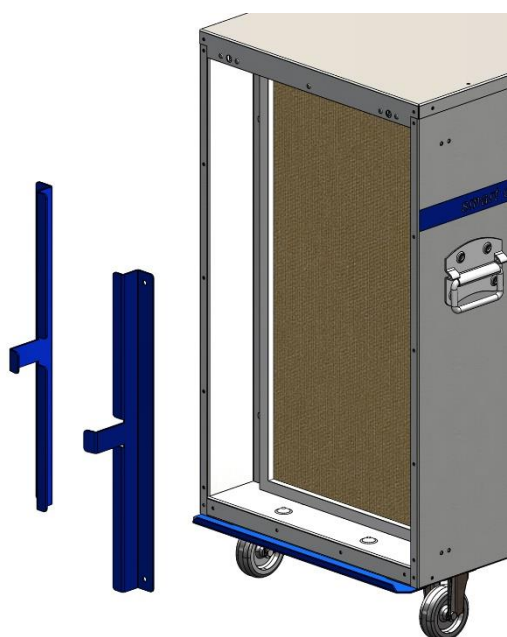

- Retirer le filtre HEPA et l'éliminer conformément à la réglementation en vigueur.

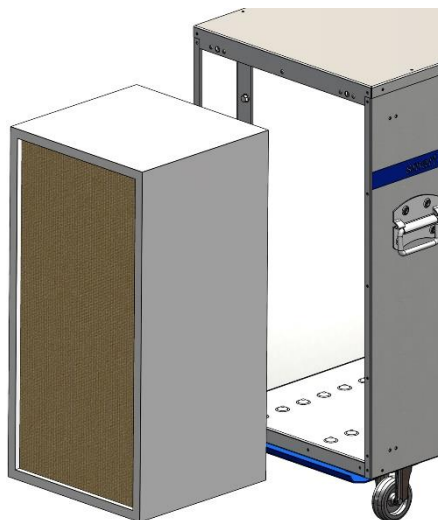

- Vérifier et nettoyer la surface d'étanchéité sur l'appareil

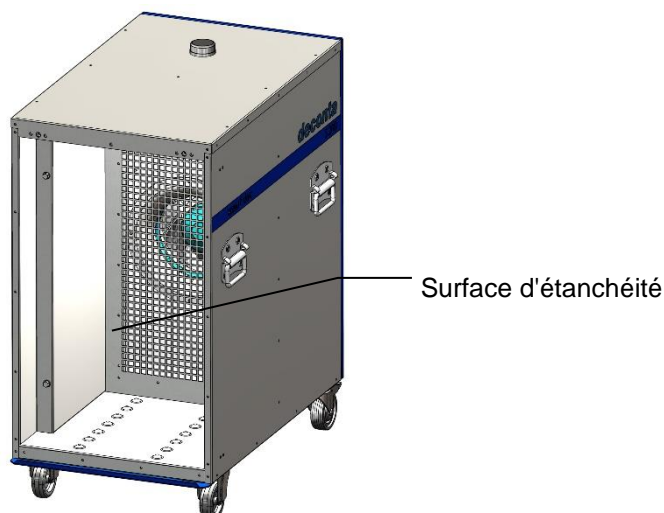

- nettoyer l'intérieur du boîtier et placer le nouveau filtre principal **au centre**
- Mettre en place les profilés de serrage et les vis (serrer les vis uniformément)
- Mettre en place le préfiltre
- Monter la bride de raccordement du tuyau

HINWEIS

Les appareils ont été testés uniquement avec des filtres HEPA originaux deconta. Pour garantir la sécurité de la machine, seuls des filtres deconta originaux doivent être utilisés. En cas de non-respect, la sécurité de la machine ne peut pas être garantie. Cela peut avoir pour conséquence que des substances dangereuses soient libérées dans l'environnement de manière involontaire et incontrôlée en raison d'une surcharge du filtre (fuite, fissure du filtre, ...).

9.6 Dépannage et élimination des pannes

Cette section contient des informations sur la recherche et le dépannage en toute sécurité de la machine.

9.6.1 Pannes possibles et conseils pour y remédier

Le tableau suivant donne un aperçu des dysfonctionnements et des mesures à prendre pour y remédier.

Dérangement	Cause possible	Mesure
Dépression trop faible	Préfiltre ou filtre principal encrassé	Remplacement du filtre comme décrit au point 9.5
L'appareil ne fonctionne pas	La source de courant n'est pas en ordre	Faire examiner et réparer la source de courant par un électricien qualifié
L'appareil ne fonctionne pas	Composants de l'appareil de maintien en dépression défectueux	Faire réparer l'appareil par deconta ou par un atelier agréé par deconta.

10 Pièces de rechange

Pour une utilisation sûre, sans problème et économique de la machine, il convient d'utiliser des pièces de rechange d'origine.

Si cela n'est pas possible, les pièces de rechange alternatives doivent avoir les mêmes caractéristiques que les pièces de rechange d'origine afin de garantir une utilisation sûre, sans problème et économique de la machine.

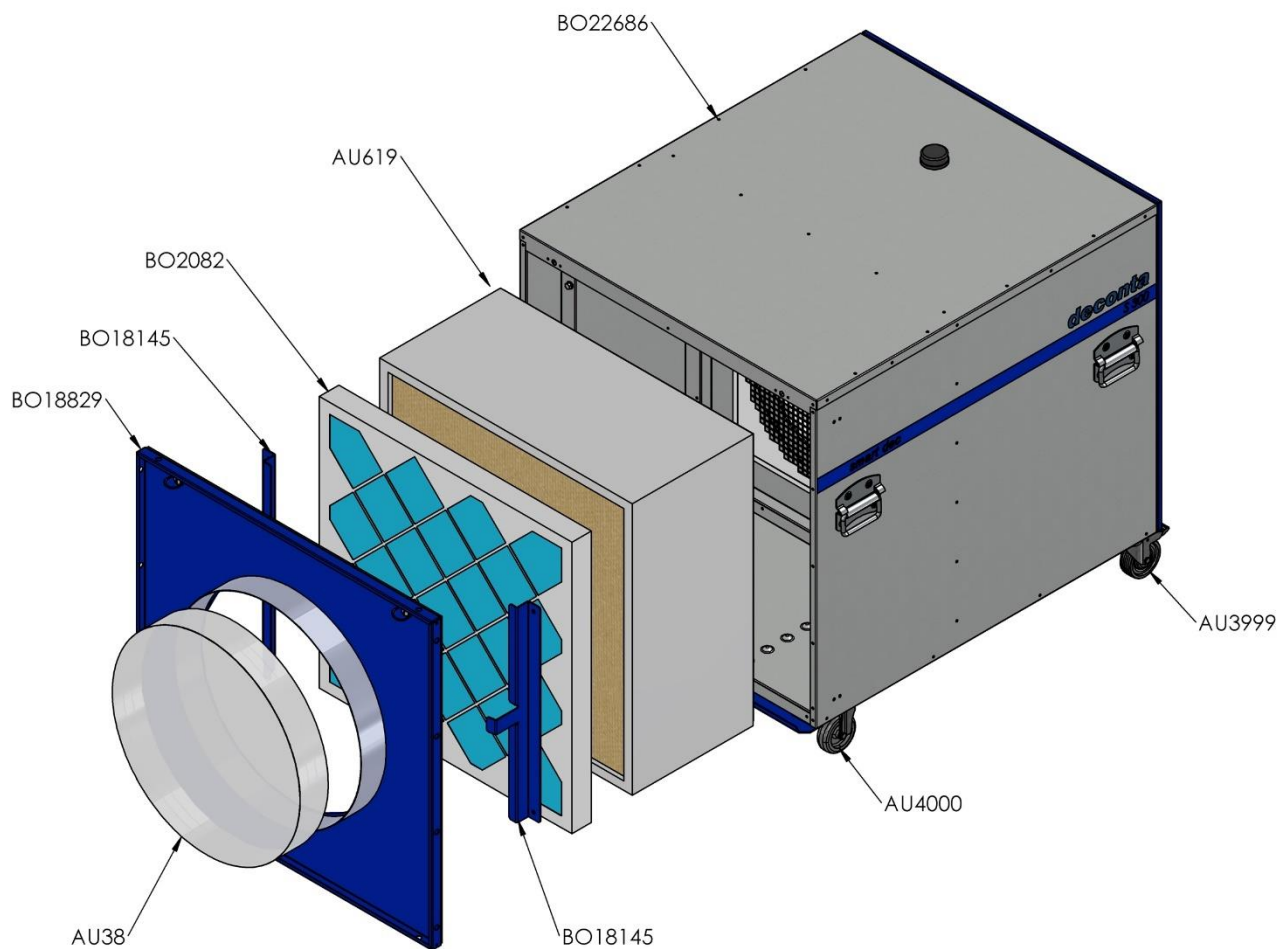

11 Stockage

Cette section contient des informations sur le stockage sûr de la machine.

La machine est stockée dans les cas suivants :

- Après une mise hors service pour une longue période d'inutilisation
- Après une mise hors service pour une relocalisation

11.1 Conditions environnementales

La machine peut être stockée dans les conditions environnementales suivantes :

Température ambiante	0 °C à +45 °C
Humidité relative de l'air	70 % sans condensation

11.2 Conditions préalables

Les conditions suivantes doivent être remplies pour le stockage de la machine :

- nettoyé à fond (décontaminé)
- avec couvercle de transport / de fermeture monté

Nous attirons expressément l'attention sur d'éventuelles prescriptions régionales et nationales supplémentaires concernant le stockage de la technique des appareils.

12 Élimination

L'élimination est la saisie, la collecte, la transformation, la sélection, le traitement, la régénération, la destruction, la valorisation et la vente des matériaux à éliminer qui sont montés dans la machine.

Cette section contient des informations sur l'élimination correcte et appropriée de la machine.

12.1 Qualification du personnel

Les personnes qui mettent la machine au rebut doivent satisfaire aux exigences suivantes :

Personne	Qualification requise
Entreprise d'élimination	Entreprise spécialisée dans l'élimination qualifiée pour une élimination conforme à la loi, appropriée et professionnelle de la machine

12.2 Législation

L'élimination de la machine se fait en conformité avec la législation du pays où la machine est éliminée.

Le respect de ces dispositions légales incombe en principe à l'exploitant de la machine ou à la personne chargée de l'élimination.

12.3 Déchets

Les déchets générés par la machine doivent être éliminés conformément à la législation, de manière appropriée et dans les règles de l'art.

13 Déclaration de conformité CE

Le fabricant / le responsable de la mise en circulation

deconta GmbH
Im Geer 20
46419 Isselburg

déclare par la présente que le produit suivant

Désignation du produit : smart dec S 400
Désignation du type : 833, 842
numéro de série: voir plaque signalétique
Nom commercial: Extracteur smart dec S 400
Année de construction: voir plaque signalétique
Description de l'appareil : Extracteur smart dec S 400

est conforme à toutes les dispositions pertinentes de la législation appliquée (ci-après) - y compris ses modifications en vigueur à la date de la déclaration. Le fabricant est seul responsable de l'établissement de cette déclaration de conformité. Cette déclaration ne concerne que la machine dans l'état dans lequel elle a été mise sur le marché ; les éléments ajoutés et/ou les interventions effectuées ultérieurement par l'utilisateur final ne sont pas pris en compte.

Les dispositions législatives suivantes ont été appliquées :

Directive sur les machines 2006/42/CE
Directive CEM 2014/30/UE
Directive sur les équipements hertziens 2014/53/UE
Directive RoHS 2011/65/UE

Les objectifs de protection des autres législations suivantes ont été respectés :

Directive basse tension 2014/35/UE

Les normes harmonisées suivantes ont été appliquées :

EN 60204-1:2018	Sécurité des machines - Équipement électrique des machines - Partie 1 : Règles générales (CEI 60204-1:2016 (Modifié))
EN 61000-6-2:	2005Compatibilité électromagnétique (CEM) - Partie 6-2 : Normes génériques - Immunité pour les environnements industriels (IEC 61000-6-2:2005)
EN 62368-1:2014/AC:201	5Matériel audio/vidéo, d'information et de communication - Partie 1 : Exigences de sécurité (CEI 62368-1:2014 (Modifié))
EN ISO 12100:2010	Sécurité des machines - Principes généraux de conception - Appréciation et réduction des risques (ISO 12100:2010)
EN ISO 13849-1:2015	Sécurité des machines - Parties des systèmes de commande relatives à la sécurité - Partie 1 : Principes généraux de conception (ISO 13849-1:2015)
EN ISO 13849-2:2012	Sécurité des machines - Parties des systèmes de commande relatives à la sécurité - Partie 2 : Validation (ISO 13849-2:2012)
EN ISO 13857:2019	Sécurité des machines - Distances de sécurité empêchant les membres supérieurs et inférieurs d'atteindre les zones dangereuses (ISO 13857:2019)

Nom et adresse de la personne autorisée à constituer le dossier technique :

Boland, Thomas - deconta GmbH - Im Geer 20 - 46419 Isselburg

Lieu : Isselburg Date : 25.07.2023

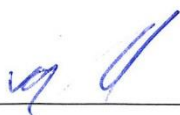

Leiter Konstruktion / head of construction



Leiter Elektro / head of electro